

SAFETY CONTROL SWITCH 1502S INTERRUPTOR DE SEGURIDAD 1502S

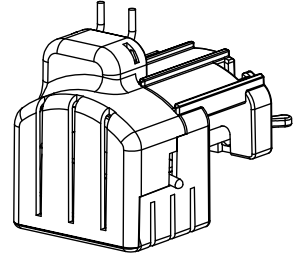

INTRODUCTION

Beckett's pan switch reliably detects water in the drain pan and shuts equipment down before overflow can occur. Single pole, double throw, single break snap action switch.

INTRODUCCIÓN

El interruptor de bandeja de Beckett detecta de forma confiable el agua en la bandeja de drenaje y apaga el equipo antes de que ocurran el desbordamiento. Un solo tubo, doble tiro, interruptor de acción instantánea de ruptura.

MODELS: 1502S

This switch model is wired for normally **closed** operation. This circuit would be used primarily on low voltage for condensate drain pan overflow.

MODELOS: 1502S

Este modelo de interruptor está cableado para funcionamiento normalmente cerrado. Se utilizaría principalmente en baja tensión para el desbordamiento de la bandeja de drenaje del condensado.

5 AMP 24 VAC

5 AMPERIOS 24 VOLTIOS CA

IMPORTANT: These switches are supplied with 18 gage stranded copper wire. Always check local codes to insure that wire size is adequate for amperage load.

WARNING: Remove electrical shock hazard--Disconnect the power before installing this switch.

IMPORTANTE: Estos interruptores se suministran con alambre de cobre trenzado de calibre 18. Compruebe siempre los códigos locales para asegurar que el tamaño del cable es adecuado para la carga de amperaje.

ADVERTENCIA: Eliminar los riesgos de descarga eléctrica - -Desconecte la energía eléctrica antes de instalar este interruptor.

TYPICAL CONNECTION / CONECCION NORMAL

Connect Switch into "Yellow" wire
Conecte el interruptor en el cable "amarillo"

Connect / Conecte

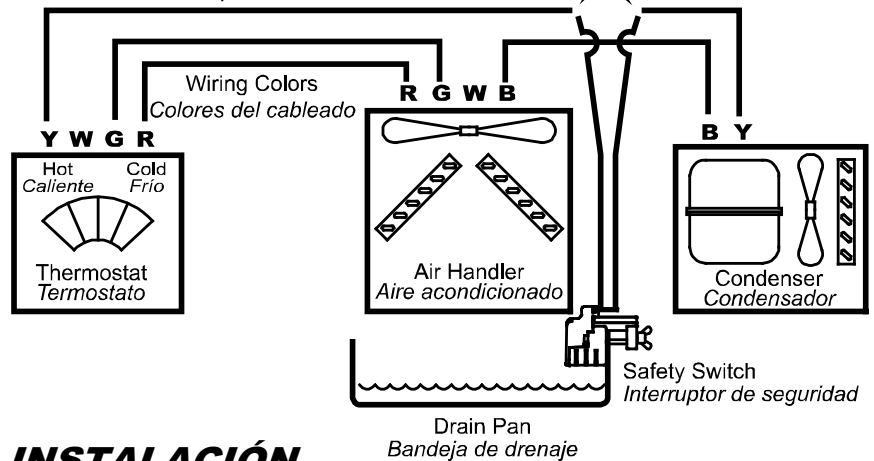

CIRCUIT CLOSED CIRCUITO CERRADO

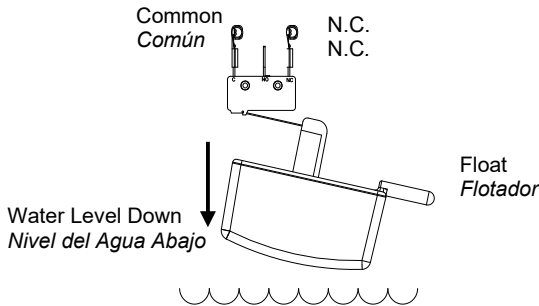

INSTALLATION - INSTALACIÓN

WARNING: Remove electrical shock hazard--Disconnect the power before installing this switch. This switch must be installed only by a licensed contractor.

ADVERTENCIA: Eliminar los riesgos de descarga eléctrica - - Desconecte la energía eléctrica antes de instalar este interruptor. Este interruptor sólo debe ser instalado por un contratista con licencia.

TO INSTALL IN A CONDENSATE DRAIN PAN

1. Loosen the two wing screws.
2. Position the switch on the side of the pan.
3. Hold the switch at the desired level and tighten the wing screws by hand. Do not over tighten.
4. To test the switch after installation, lift the test tab by hand to confirm operation. Check that the switch will operate before overflow conditions. Adjust the level of the switch if necessary.

PARA INSTALAR EN UNA BANDEJA DE DRENAIE DE CONDENSADO

1. Afloje los dos tornillos de ala.
2. Coloque el interruptor en el lateral de la bandeja.
3. Sujete el interruptor al nivel deseado y apriete los tornillos de ala de forma manual. No lo apriete demasiado.
4. Para probar el interruptor después de la instalación, levante la pestaña (lift tab) de prueba con la mano para confirmar el funcionamiento. Compruebe que el interruptor funcione antes de las condiciones de desbordamiento. Ajuste el nivel del interruptor si es necesario.

NOTE: When using the switch as a safety control, connect the leads in series with the thermostat circuit. In most cases one lead is connected to the "Y" on terminal block while the other lead is connected to the "Y" on the relay. Thus, the switch will not allow the unit to operate when condensation nears over-flow. **This switch must be installed only by a licensed contractor.**

NOTA: Cuando utilice el interruptor como control de seguridad, conecte los cables en serie con el circuito del termostato. En la mayoría de los casos, un cable está conectado al "Y" en el bloque de terminales mientras que el otro cable está conectado al "Y" en el relé (interruptor). Por lo tanto, el interruptor no permitirá que la unidad funcione cuando la condensación se acerca al exceso de flujo. **Este interruptor sólo debe ser instalado por un contratista con licencia.**

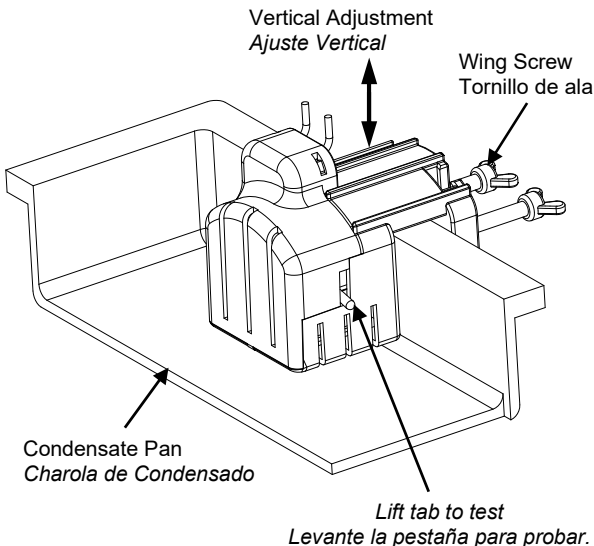

LIMITED WARRANTY

Each Beckett Corporation ("Beckett") product is warranted to be free from defects in material and workmanship for the applicable Warranty Period (herein so called) set forth below. The Warranty Period for each product commences on the date of purchase by the original purchaser. The Warranty Periods are as follows:

<u>Product Type or Name</u>	<u>Warranty Period</u>	<u>Product Type or Name</u>	<u>Warranty Period</u>
Pump Models:		Liner Material:	
FR Series, DP800-1800, G Series, W Series	2 Years	35 mil PVC.....	20 Years
UL6500A; XL-6500A.....	2 Years	40 mil EPDM.....	20 Years
Other Pump Models.....	1 Year	20 mil PVC.....	15 Years
Pre-Formed Poly Ponds.....	15 Years	UV9/UV13 Filter.....	1 Year
Waterfall Weir & Skimmer.....	5 Years	All Other Beckett Products.....	90 Days

APPLICATION: The warranty covers only properly installed and maintained Beckett products and is limited to application at normal temperature 32° F to 86° F, (0° C to 30° C) pumping fluids with a specific gravity up to 1.1 and with a pH range of 5 to 9 (fresh water). Other liquid applications and extreme temperature uses must be approved in advance by Beckett. The warranty does not apply to or cover damages or defects caused by external causes, including, but not limited to, improper or faulty installation or unauthorized modification, lightning, electrical surges, abuse, misuse or abnormal use or misapplication, including use in a manner inconsistent with the product's intended function. The purchaser is responsible for determining the suitability of the product for its intended use. If products are damaged in transit, a claim should be filed with the carrier.

REMEDY: If there has been a failure to conform to the warranty, Beckett will, at Beckett's option, repair, replace or issue a credit or refund for the particular nonconforming product or part. Repair, replacement, credit or refund, at Beckett's option, is the exclusive remedy in the event of a failure to conform to the warranty. Warranty claims must be made within 3 months after expiration of the applicable Warranty Period.

ADMINISTRATION: Warranty claims must be made by returning the nonconforming Beckett product, freight prepaid, along with proof of purchase, to: Beckett Corporation, Customer Service Dept., Irving, Texas, telephone (888) 232-5388. Telephone authorization from Beckett is required prior to returning nonconforming products or parts. All products or parts returned will be inspected to determine cause of failure before warranty is approved.

INSTALLATION, REMOVAL AND/OR SHIPPING CHARGES: The warranty does not cover any costs associated with the installation, removal or shipping of products subject to warranty claims.

DISCLAIMER AND LIMITATION: THE EXPRESS WARRANTY AND REMEDIES SET FORTH ABOVE ARE EXCLUSIVE AND IN LIEU OF ALL OTHER WARRANTIES AND REMEDIES, WHETHER ORAL OR WRITTEN, EXPRESS OR IMPLIED. TO THE FULL EXTENT PERMITTED BY LAW, BECKETT EXPRESSLY DISCLAIMS ANY AND ALL IMPLIED WARRANTIES, INCLUDING, WITHOUT LIMITATION, THE IMPLIED WARRANTIES OF MERCHANTABILITY AND FITNESS FOR A PARTICULAR PURPOSE. IF IMPLIED WARRANTIES CANNOT BE DISCLAIMED, ALL SUCH IMPLIED WARRANTIES ARE LIMITED TO THE DURATION OF THE APPLICABLE EXPRESS WARRANTY. BECKETT DOES NOT ACCEPT LIABILITY BEYOND THE REMEDIES EXPRESSLY SET FORTH IN THIS WARRANTY. IN NO EVENT SHALL BECKETT BE LIABLE OR RESPONSIBLE FOR INCIDENTAL OR CONSEQUENTIAL DAMAGES. BECKETT'S AGGREGATE LIABILITY UNDER THIS WARRANTY OR WITH RESPECT TO ANY PRODUCT COVERED HEREBY, UNDER ANY LEGAL THEORY, SHALL NOT EXCEED THE PURCHASE PRICE PAID FOR THE NONCONFORMING PRODUCT. THE LIMITATIONS CONTAINED IN THIS PARAGRAPH SHALL NOT APPLY TO INJURY TO THE PERSON.

Some States do not allow the exclusion or limitation of incidental or consequential damages or exclusions or limitations on the duration of an implied warranty, so the above limitations or exclusions may not apply to you. This warranty gives you specific legal rights and you may also have other rights that vary from State to State.

FOR YOUR RECORDS:

Date of Purchase _____
 Model Number _____
 Name of Dealer _____

PLEASE KEEP RECEIPT IN CASE OF WARRANTY SERVICE.

GARANTÍA LIMITADA

Cada producto de Beckett Corporation ("Beckett") está garantizado para estar libre de defectos en el material y mano de obra por el Período de Garantía aplicable (aquí denominado) establecido a continuación. El Período de Garantía para cada producto comienza en la fecha de la compra por el comprador original. Los Períodos de Garantía son los siguientes:

<u>Tipo de Producto o Nombre</u>	<u>Periodo de Garantía</u>	<u>Tipo de Producto o Nombre</u>	<u>Periodo de Garantía</u>
Modelos de Bombas:		Material Linear	
FR Series, DP800-1200, G Series, W Series.....	2 años	35 mil PCV.....	20 años
UL6500A; XL-6500A.....	2 años	40 Mil EPDM.....	20 años
Otros modelos de Bombas.....	1 año	20 mil PVC.....	15 años
Estanques de Poly Pre-Formados	15 años	Filtro UV9/UV13.....	1 año
Vertedero de la Cascada y desnatador.....	5 años	Todos los demás productos Beckett.....	90 días

APLICACIÓN: La garantía cubre únicamente los productos Beckett correctamente instalados y mantenidos y se limita la aplicación a una temperatura normal de 32° F a 86° F (0° C a 30° C) bombeando fluidos con una gravedad específica hasta 1,1 y con un rango de pH de 5 a 9 (agua dulce). Cualquier otra aplicación de líquidos o uso de temperaturas extremas debe ser aprobado previamente por Beckett. La garantía no aplica o cubre daños o defectos causados por causas externas, incluyendo pero no limitándose a, instalación inapropiada o defectuosa, o modificaciones no autorizadas, tormentas eléctricas, cambios de corriente eléctrica, abuso, uso no recomendado, uso anormal o aplicación incorrecta, incluyendo el usar el producto de manera inconsistente con su finalidad. El comprador es responsable de determinar la conveniencia del producto para el uso intencionado. Si los productos resultan dañados durante el transporte, se debe presentar una reclamación al transportista.

REMEDIOS: Si ha existido una falta en la garantía, Beckett, bajo su propia discreción, optará por reparar, reemplazar, o generar un crédito o reembolso para la parte en particular disconforme. Reparar, reemplazar, acreditar o reembolsar, a criterio de Beckett, será el único remedio en el caso que no se conforme a la garantía. Los reclamos amparados por la garantía deben ser hechos dentro de los 3 meses siguientes a la expiración del Período de Garantía.

ADMINISTRACIÓN: Los reclamos bajo la garantía deberán ser hechos regresando el producto defectuoso con, gastos de envío prepagados, con comprobante de compra, a: Beckett Corporation, Customer Service Dept., Irving, Texas, teléfono (888) 232-5388. La autorización telefónica por parte de Beckett es requerida antes de regresar cualquier parte o producto inadecuado. Todos los productos o partes devueltas serán inspeccionadas para determinar la causa de la falla antes de que se apruebe la garantía.

INSTALACIÓN, REMOCIÓN, Y/O GASTOS ENVÍOS: La garantía no incluye gastos asociados con la instalación, remoción o flete de los productos sujetos a los reclamos bajo garantía.

RENUNCIAS Y LIMITACIONES: LA GARANTÍA EXPRESA Y LOS REMEDIOS DESCRITOS ARRIBA SON LOS ÚNICOS Y EN LUGAR QUE CUALQUIER OTRA GARANTÍA O REMEDIOS, SEAN ORALES O ESCRITOS, EXPRESOS O IMPLÍCITOS. DE LA MANERA MAS AMPLIA QUE PERMITA LA LEY, BECKETT DE MANERA EXPRESA RENUNCIA CUALQUIER Y TODAS LAS GARANTÍAS IMPLÍCITAS, INCLUYENDO, SIN LIMITACIÓN ALGUNA, LAS GARANTÍAS IMPLÍCITAS DE COMERCIALIDAD Y USO PARA UN FIN ESPECIFICO. SI LAS GARANTÍAS IMPLÍCITAS NO PUEDEN SER RENUNCIADAS, TODAS LAS GARANTÍAS IMPLÍCITAS ESTÁN LIMITADAS A LA DURACIÓN DE LA GARANTÍA EXPRESA APLICABLE.

BECKETT NO ACEPTA RESPONSABILIDAD SUPERIOR A LOS REMEDIOS MENCIONADOS DE MANERA EXPRESA POR ESTA GARANTÍA. EN NINGÚN CASO BECKETT SERÁ CULPABLE O RESPONSABLE POR DAÑOS INCIDENTALES O CONSECUENCIALES. LA RESPONSABILIDAD AGREGADA DE BECKETT BAJO ESTA GARANTÍA O CON RESPECTO A CUALQUIER PRODUCTO CUBIERTO POR LA PRESENTE, BAJO CUALQUIER TEORÍA LEGAL, NO EXCEDERÁ EL PRECIO DE COMPRA PAGADO POR EL PRODUCTO NO CONFORME. LAS LIMITACIONES CONTENIDAS EN ESTE PÁRRAFO NO SE APLICARÁN A LESIONES DE LA PERSONA.

Algunos Estados no permiten la exclusión o limitación de daños incidentales o consecuentes o exclusiones o limitaciones en la duración de una garantía implícita, por lo que las limitaciones o exclusiones anteriores pueden no aplicarse a usted. Esta garantía le otorga derechos legales específicos y también puede tener otros derechos que varían de un estado a otro.

[TRADUCCIÓN: Esta traducción se ha hecho de manera informativa para facilitar la lectura de la misma a personas que hablan español. Sin embargo, la versión en Inglés es la versión que prevalece, por lo que la versión en Inglés registrará cualquier reclamo de garantía entre usted y Beckett.]

PARA SU ARCHIVO:

Día de Compra _____
 Numero de Modelo _____
 Nombre del Vendedor _____

POR FAVOR GUARDE EL RECIBO EN EL CASO QUE REQUIERA SERVICIO DE GARANTÍA

Customer Service

For any questions, assistance, or missing parts, do not return this product to the place of purchase. Please call Beckett's Product Service Dept. between the hours of 8:00 AM and 4:30 PM, Mon-Fri Eastern Standard time at 888-232-5388. Or visit the customer service link on our website: beckett pumps.com

BECKETT CORPORATION

Irving, Texas
 www.beckett pumps.com
 Toll Free: 1-888-232-5388
 © 2017 BECKETT CORPORATION All Rights Reserved

